

# ロータリー式コーター **Rotary type Varnisheer Model VRV Type**

## VRV型ロータリー式コーター

“松本式”VRV型コーター機は、簡単な構造と操作性により長年好評を頂いております3本ロールコーター型ロータリー機を、さらなる操作性、精度、メンテナンスの向上を追求し、当社の多年にわたる紙面塗工機製造の豊富な経験と、斬新な技術に基づき改良を加え制作されたものです。

## 特徴

1. 3本ロールコーター方式なので、運転操作が極めて簡単で、どなたにも容易に作業出来ます。
2. ロータリー式なので、コート素材（金属板、紙、ボール紙、プラスチック、ゴム、木材等）の変化に応じて、運転速度が自由に選定でき、非常に能率的です。
3. コート液の膜厚は目盛り付片側装置により、自由に調整が出来経済性に優れています。
4. 各ロールは表面研磨を施し精度の向上と共に、ベルト駆動の為コーティングにムラがなく製品は優美均一に仕上がります。
5. ベルト駆動によりギヤ目が無く、機械音が静かです。
6. 注油の必要がありません。

本機はユーザーの方々の好評を得ており、当社の主力機となっております。

---

## 松本機械製作株式会社

本 社 〒131- 0043 墨 田 区 立 花 5 丁 目 3 7 - 8  
Tel(03)3619- 3211 FAX(03)3613- 1629

千 葉 工 場 〒262- 0012 千 葉 市 花 見 川 区 千 種 町 2 9 3 - 2  
Tel(043)259- 6131 FAX(043)250- 5478  
E- Mail :info- m@matsumoto- kikai.co.jp

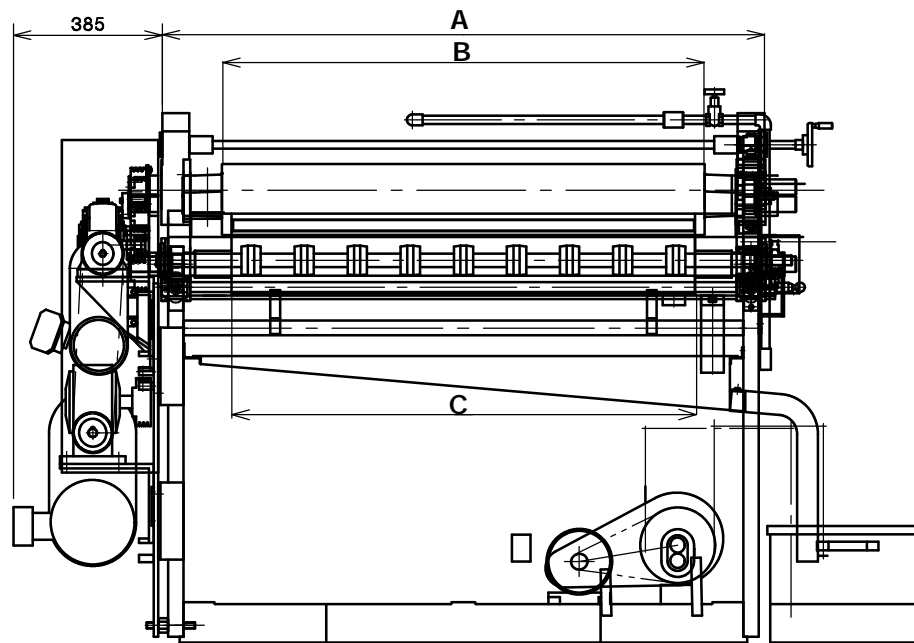
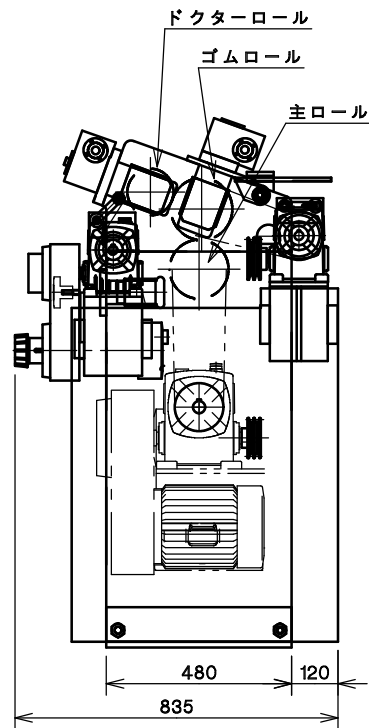

### 主な仕様内容

ロータリー機 VRV
インバータ制御
ギャポンプ内部砲金
ゴム・金ロール片側操作
塗料タンク金網付き
指挟み防止バー
上部安全カバー
金ロール単独駆動

### 機械幅寸法

	A寸法	B寸法	C寸法
VRV - 1	1680	1400	1350
VRV - 2	1530	1250	1200
VRV - 3	1380	1100	1050

電気容量 3.35 KW、 最高加工速度 80 m/min

- 1) 本カタログには一切オプションは含まれておりません。オプション部品が必要な場合は、別紙オプション仕様を基に弊社営業との打ち合わせとさせていただきます。尚オプション部品を追加された場合は電気容量、最高加工速度が変更になります。
- 2) 仕様図に記載されている寸法は参考寸法です。仕様内容によっては変更になります。